

МЕТОДИЧЕСКИЙ АППАРАТ

ЗАДАНИЯ К ГЛАВАМ

1. Споры о Перестройке

Заполните схему. Дайте краткую характеристику каждой модели и ее элементов.

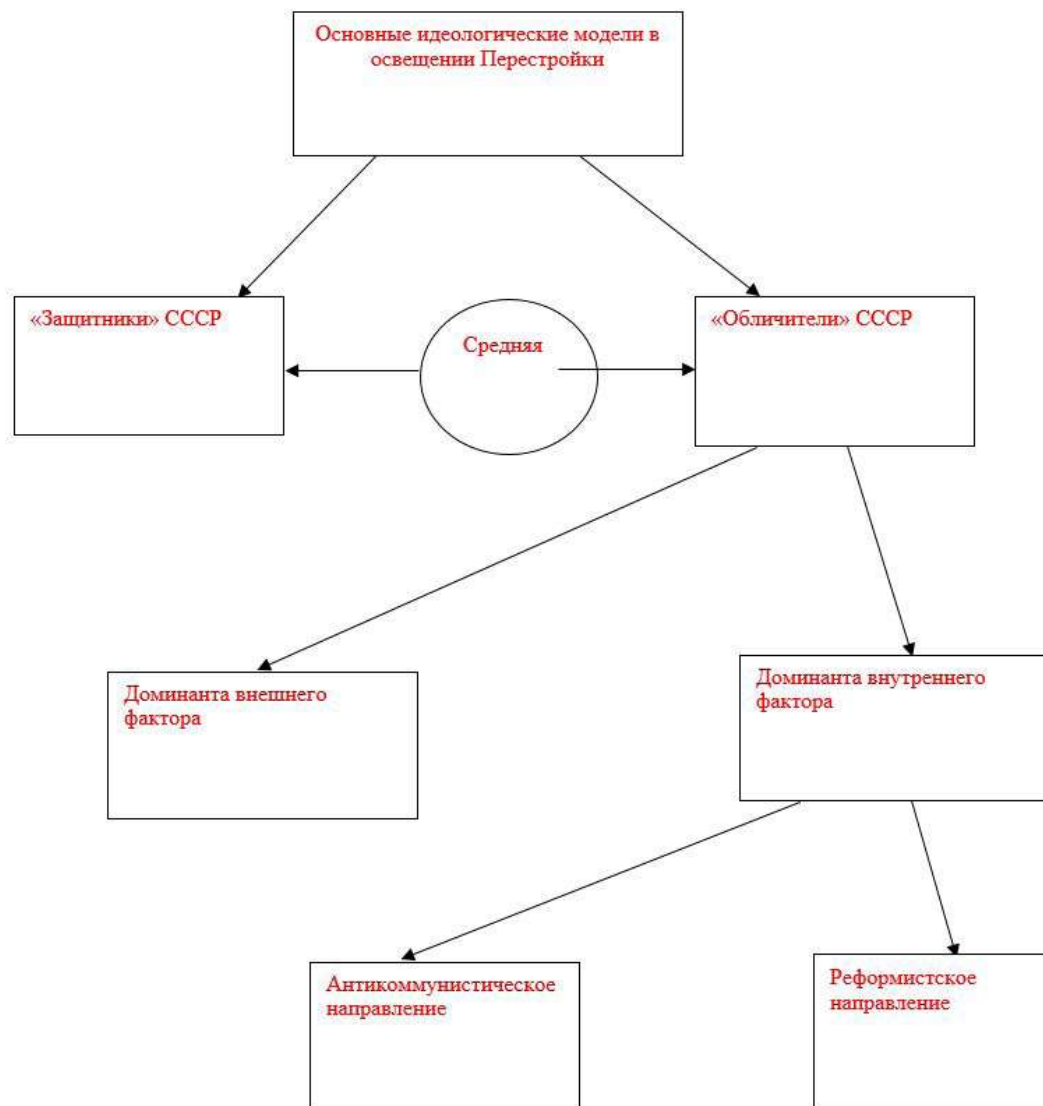

Надписи, данные красным цветом, в схеме надо убрать. Они даны для примера заполнения схемы.

1.2. Выпишите важнейшие проблемы в изучении Перестройки.

1. _____
2. _____

2. Причины Перестройки

2.1. Выделите факторы, свидетельствующие о кризисном состоянии СССР в начале 90-х годов. Заполните таблицу.

Кризисы	Их проявления
1. Социальный	
2. Экономический	
3. Внутривполитический	
4. Внешнеполитический	
5. Кризис международных отношений	

2.2. Разделите республики бывшего СССР на 4 группы согласно сложившимся социально-экономическим моделям и дайте их краткую характеристику.

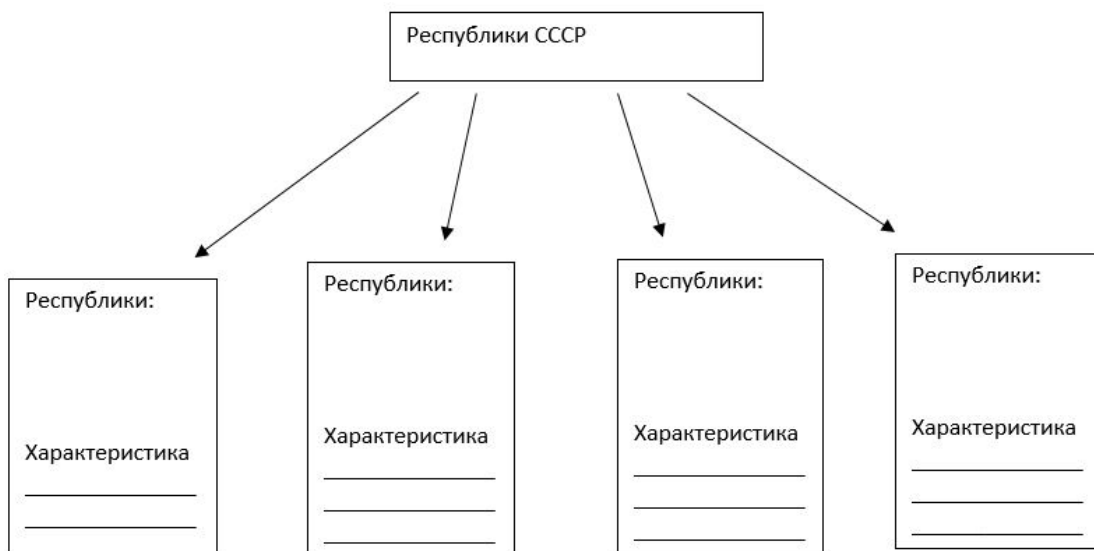

2.3. Основные полюса этнических противоречий. Подпишите обозначенные цифрами элементы схемы.

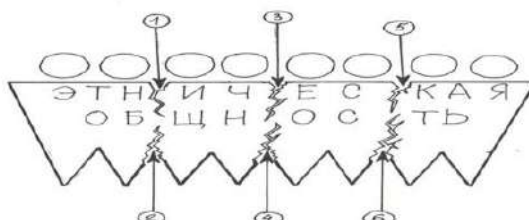

Назовите причины их обострения.

3. От Ускорения до Перестройки

3.1. Почему преемником Брежнева стал Ю. В. Андропов?

3.2. Дайте определение политике *Ускорения*

3.3. Найдите факты, иллюстрирующие основные направления политики *Ускорения*, разработанной Андроповым.

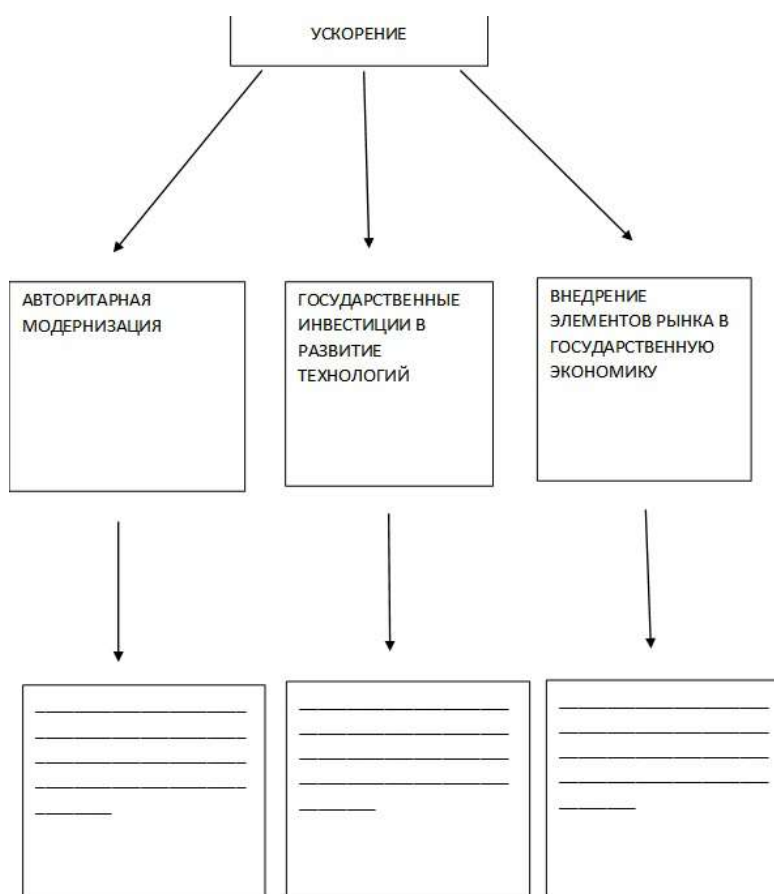

3.4. Заполните таблицу.

Политические лидеры	Основные мероприятия
1. Ю. В. Андропов	
2. К. У. Черненко	
3. М. С. Горбачев	

3.5. Дайте определение понятию *демократизация*

3.6. Перечислите факторы, которые привели к тому, что политику *Ускорения* было решено дополнить идеей *демократизации*.

1. _____
2. _____
3. _____

4. XXVII съезд КПСС и основы политики «Перестройки».

4.1. Перечислите изменения, которые были внесены в Программу КПСС на XXVII съезде.

- _____
- _____
- _____

4.2. Выпишите задачи, которые ставил в своем докладе Горбачев перед экономической реформой.

1. _____
2. _____
3. _____
4. _____
5. _____
6. _____
7. _____

4.3. Раскройте содержание лозунгов:

Ускорение _____

Самоуправление и хозрасчет _____

Гласность _____

Демократизация _____

Новое мышление _____

4.4. Перечислите причины, по которым проведение экономических реформ задерживалось.

1. _____
2. _____
3. _____

5. Экономические реформы

5.1. Определите, какие отношения установились между экономическими субъектами в результате реформ, проведенных Горбачевым.

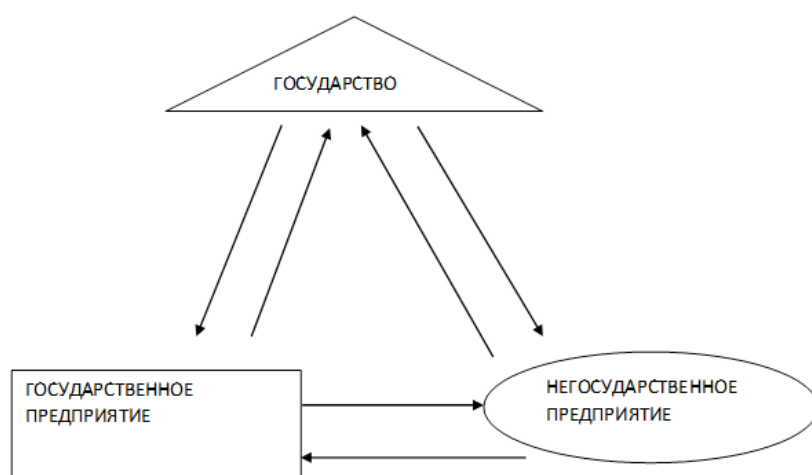

5.2. Перечислите последствия принятия Закона о госпредприятии.

1. _____
2. _____
3. _____

Какую роль (положительную или отрицательную) сыграло принятие этого закона. Свой ответ аргументируйте.

6. Политическая борьба в 1987–1988 гг. и раскол номенклатуры.

6.1. Установите причины обострения политической борьбы.

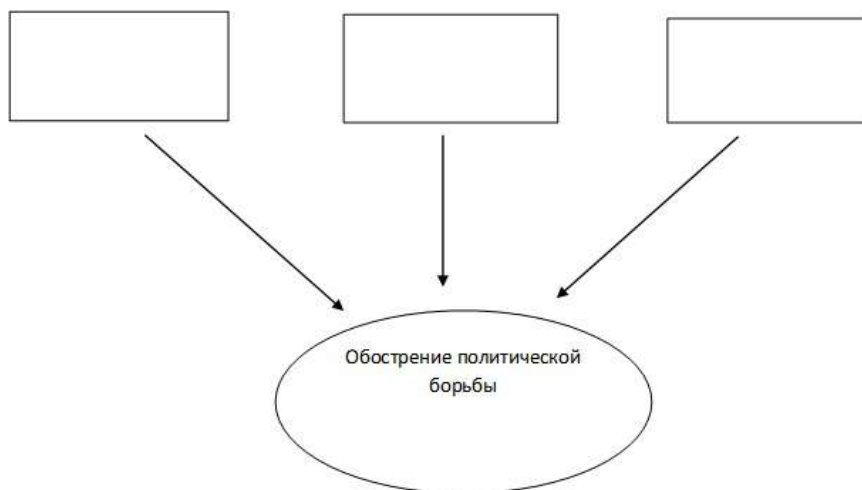

6.2. Выберите периоды истории Советского государства, которые

А. Разрешено было критиковать _____

Б. Были закрыты для критики _____

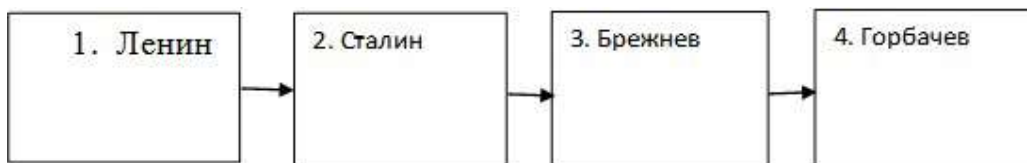

Сделайте вывод о том, по какому принципу велась критика политики советского государства

6.3.1. Дайте характеристику позиций в руководстве партии сложившихся в процессе дискуссий.

Позиция Горбачева _____

Позиция Лигачева _____

Позиция Яковлева – Ельцина _____

6.3.2. Раскройте суть отношений между тремя лидерами партии, обозначившуюся в ходе октябрьского 1987 года Пленума ЦК КПСС. Почему А. Яковлев осудил выступление Б. Ельцина?

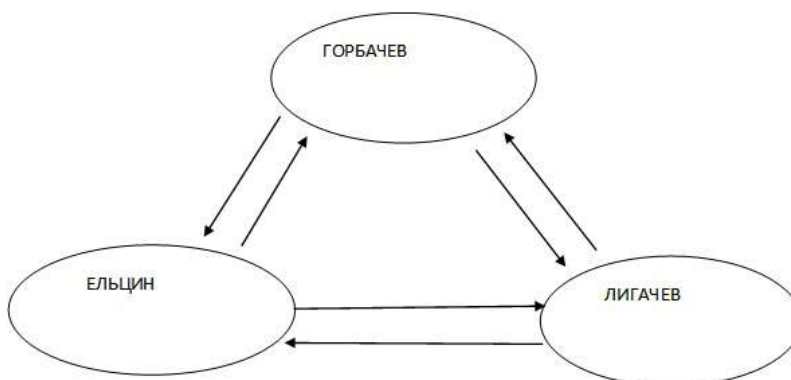

Какое значение и какие последствия имело «дело Ельцина»?

6.4. Перечислите политические новации, выдвинутые в ходе XIX партконференции

1. _____

2. _____

В чем ее значение?

7. Неформальные движения и первые массовые выступления оппозиции.

7.1. Основные даты и события, иллюстрирующие формирование и деятельность неформального движения. Заполните таблицу.

Дата	Событие

7.2. Дайте характеристику различным направлениям неформального движения.



Организации	Взгляды	Организации	Взгляды	Организации	Взгляды

8. Подъем национальных движений и развертывание этноконфликтов.

8.1. Дайте характеристику двум основным моделям этноконфликтов, развернувшихся в СССР в период Перестройки.

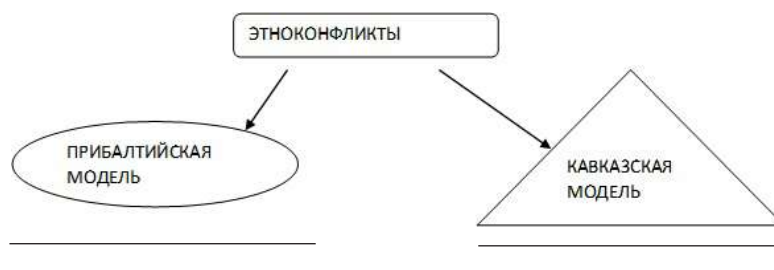

8.2. Подпишите на данной ниже схеме основные силы этнонациональных конфликтов (обозначены цифрами). Сформулируйте, что заставляло их участвовать в таких конфликтах.

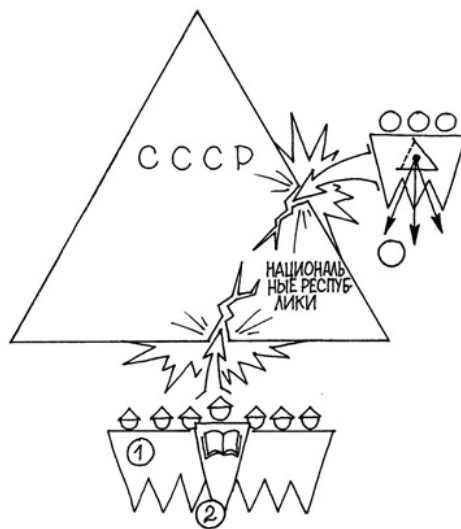

1. _____
2. _____
3. _____

8.3. Составьте хронологию национальных конфликтов на территории СССР.

Дата	Место конфликта	Причины конфликта

8.4. Сформулируйте причины неэффективности национальной политики центра.

1. _____
2. _____
3. _____

9. Новое мышление и завершение холодной войны.

9.1. Составьте хронологическую таблицу внешнеполитических событий периода Перестройки. С какими событиями, на Ваш взгляд, можно связать окончание *холодной войны*.

Дата	Событие

9.2. Дайте определение понятию *новое мышление*. Чем оно и проводимая в его русле политика отличается от понятия и политики *разрядки международной напряженности*?

9.3. Существуют две точки зрения на распад СССР. Первая точка зрения объявляет распад воздействием прежде всего внешних факторов. Вторая ставит на первое место факторы внутренние. Приведите по три аргумента в пользу первой и второй точки зрения. Сформулируйте и обоснуйте свою позицию.

Первая точка зрения:

1. _____
2. _____
3. _____

Вторая точка зрения:

1. _____
2. _____
3. _____

Собственная позиция:

Аргументация:

10. Подъем гражданских движений, и ликвидация монополии КПСС на власть.

10.1. Составьте хронологическую таблицу важнейших событий внутренней политики на период 1989–1991 годов.

Дата	Место конфликта	Причины конфликта

10.2. Перечислите новации, появившиеся в системе формирования государственной власти после XIX партконференции. Заполните схему.

- А. Местные избиркомы и предвыборные совещания,
- Б. Кандидаты,
- В. Верховный Совет,
- Г. Территориальные округа,
- Д. Национально-территориальные округа,
- Е. Общественные организации,
- Ж. Съезд народных депутатов СССР.

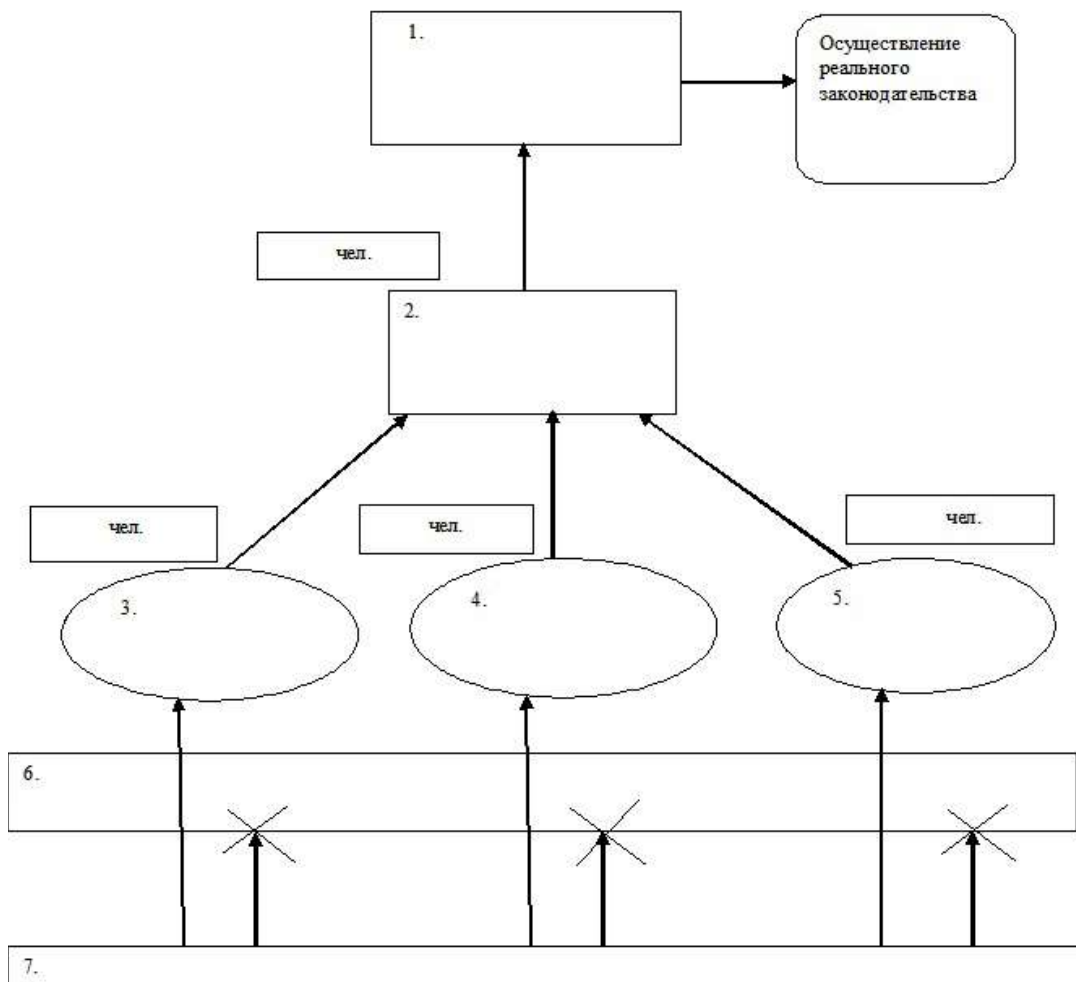

10.3. Сформулируйте основные итоги I Съезда народных депутатов СССР.

10.4. Перечислите факторы, которые дают основания считать преобразования периода Перестройки революционными.

10.5. Заполните таблицу «Политические партии и движения».

№	Партии и движения	Платформа	Представители

Расположите эти партии и движения на политическом спектре.

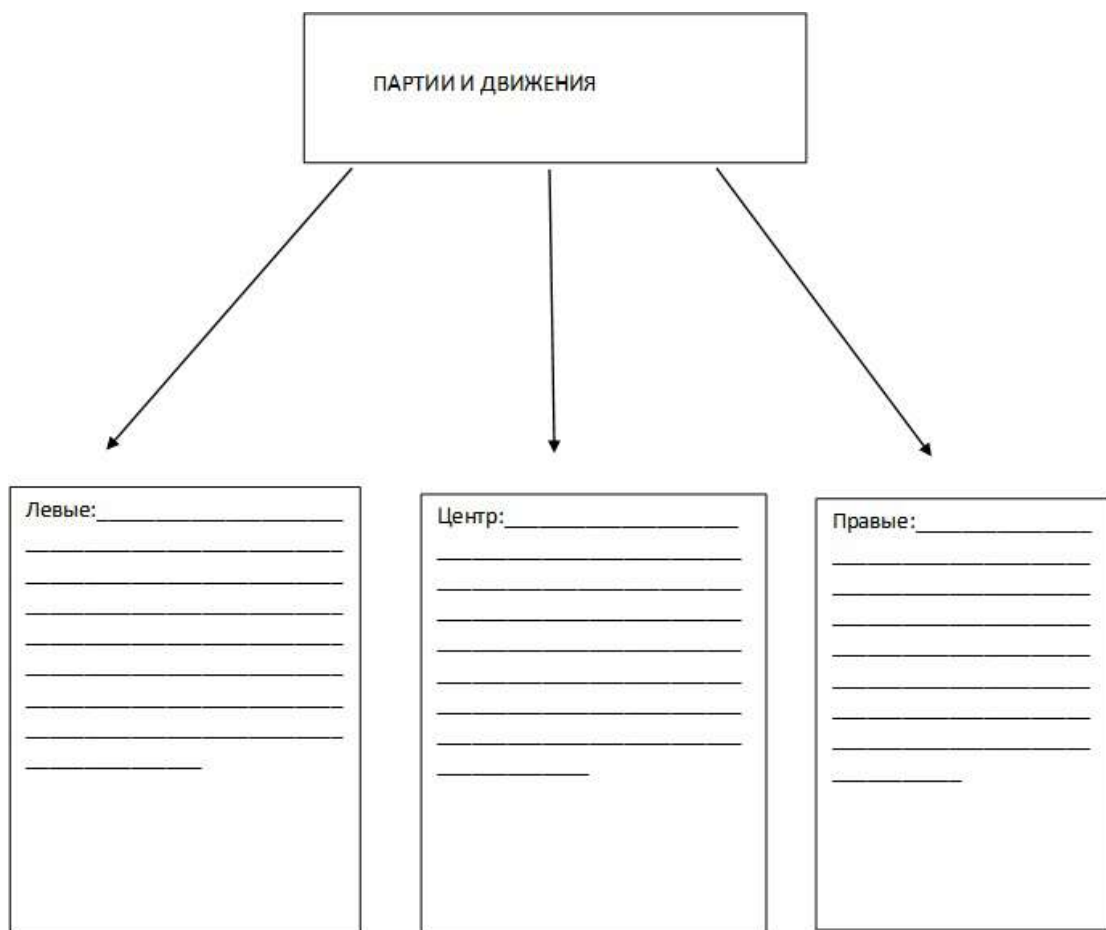

Кризис межнациональных отношений.

11.1. Составьте хронологию важнейших событий в сфере национальных отношений.

Дата	Событие

11.2. Перечислите факторы, способствовавшие углублению межнационального кризиса в 1990–1991 годах. Заполните схему.

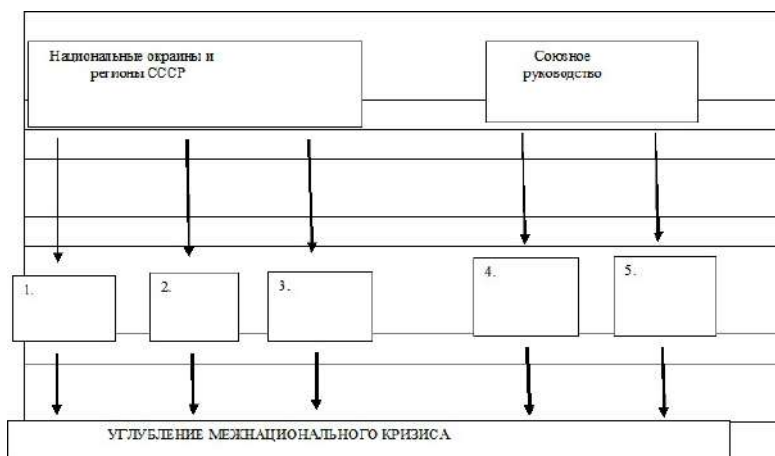

Определите, какие факторы представляли наибольшую опасность для СССР. Свою точку зрения аргументируйте.

12. Обострение социально-политической борьбы и Августовский политический кризис.

12.1. Перечислите факторы и события, приведшие к Августовскому политическому кризису.

Факторы

События

12.2. Сформулируйте причины провала ГКЧП.

А. Вызванные ошибками ГКЧП

Б. Вызванные противодействием ГКЧП

12.3. Дайте характеристику отношений между М. С. Горбачевым и ГКЧП.

13. Распад СССР.

13.1. Дайте характеристику отношениям между следующими властными группами:

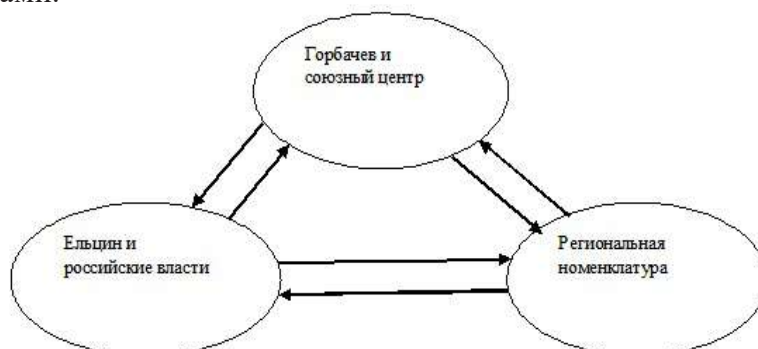

Перечислите факторы, дающие основание предполагать, что Горбачев мог вернуть себе влияние.

13.2. Оцените роль в процессе демонтажа СССР.

А. России и его руководства _____

Б. Украины и его руководства _____

13.3. Почему демонтаж СССР произошел при «безмолвствовании народа»?

13.4. Каковы главные последствия распада СССР

А. Для мира _____

Б. Для РФ и стран СНГ _____

ОБОБЩАЮЩИЕ ЗАДАНИЯ

1. Заполните таблицу:

Главы	Что из прочитанного было уже известно?	Что узнали нового?
1.		
2.		
3.		
4.		
5.		
6.		
7.		
8.		
8.		
10.		
11.		
12.		
13.		

2. Отметьте на карте СССР места происходивших в период перестройки межнациональных конфликтов.

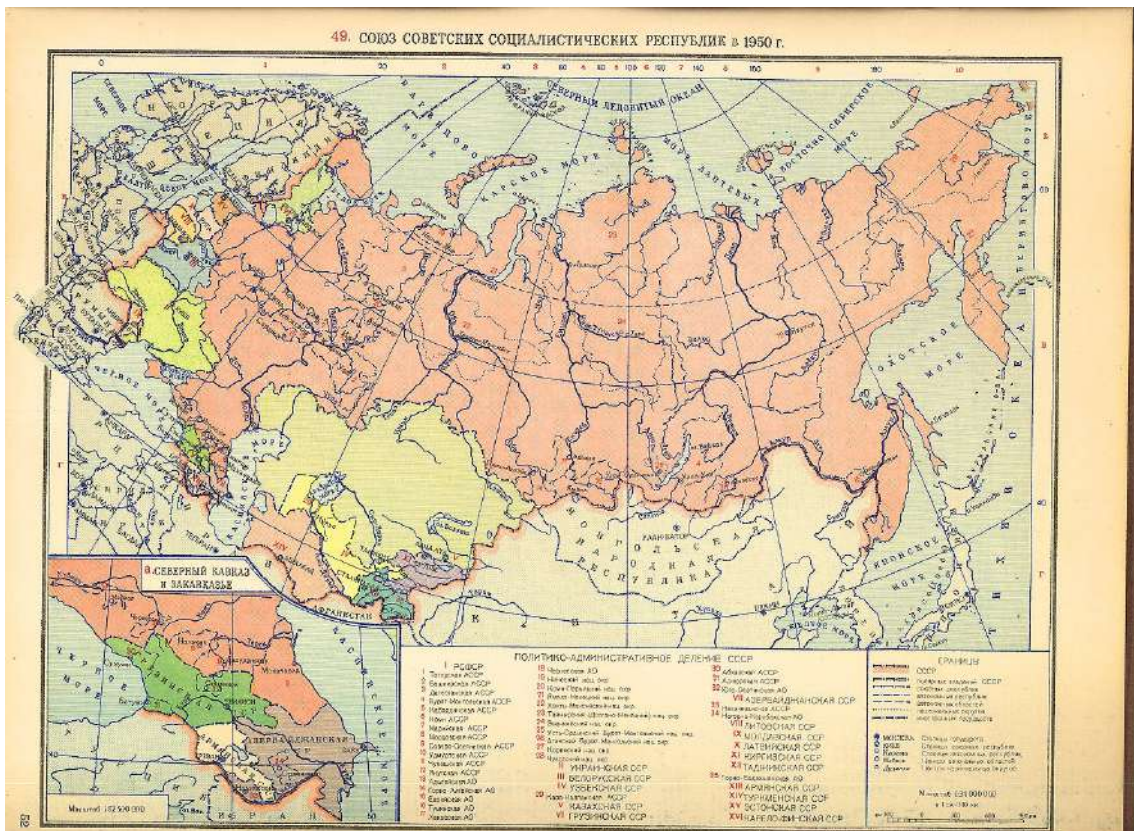

3. Какие линии на графике, на ваш взгляд, отражают динамику

- А. Отношений между СССР и Западом,
- Б. Экономического развития СССР,
- В. Социально-политического развития СССР.

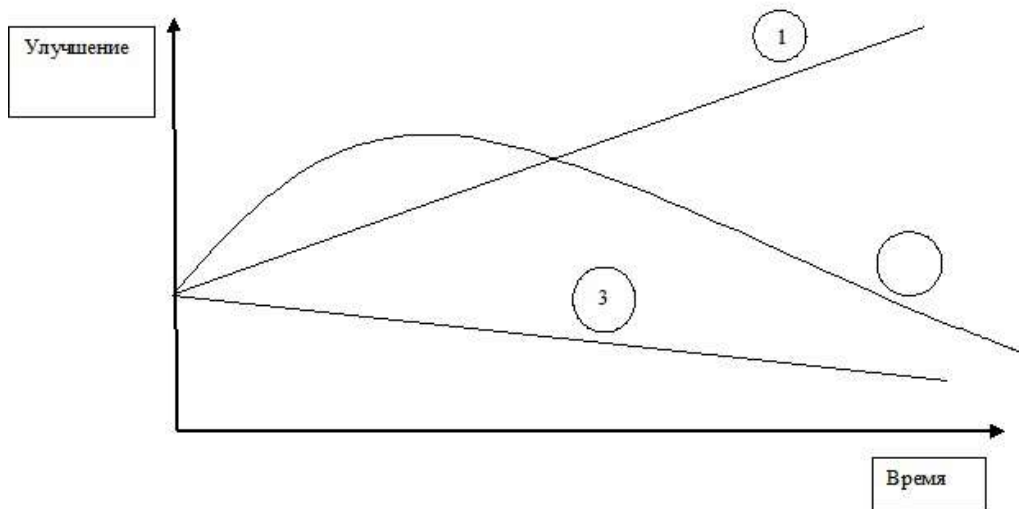

4. Работа с лентой времени. Попробуйте на ленте времени разделить эпоху Перестройки на периоды. Дайте хронологические и событийные рамки каждого периода и его краткую характеристику.

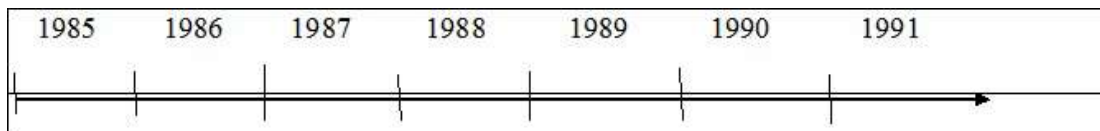

5. Подберите иллюстративный ряд (3–5 иллюстраций) к каждой главе представленного текста. Сделайте комментарии к ним.

МЕТОДИЧЕСКИЕ ЗАДАНИЯ

1. Определите, какие элементы представленного вам содержания на каких уроках вы будете использовать. Свое мнение обоснуйте.

9 класс. История Отечества. (3 часа)

Темы уроков	Используемое содержание
1. Перестройка. Противоречия и неудачи стратегии «ускорения». М. С. Горбачев.	
2. Демократизация политической жизни. М. С. Горбачев.	
3. Обострение межнациональных противоречий. Августовские события 1991 г. Распад СССР. Образование СНГ. Новое политическое мышление.	

11 класс. История России. База. (3 часа).

Темы уроков	Используемое содержание
1. Политика перестройки и гласности. Курс на экономическую и политическую модернизацию страны. (1 час).	
2. Формирование многопартийности. Кризис коммунистической идеологии. Межнациональные конфликты. События августа 1991 г. Причины распада СССР. (2 часа).	

11 класс. История России. Профиль. (7 часов).

Темы уроков	Используемое содержание
1. Попытки модернизации советской экономики и политической системы в 1980-х гг. (1 час).	
2. Курс на «ускорение». Перестройка в СССР. Гласность. Демократизация общественной жизни. Формирование многопартийности. (1 час).	
3. Новое политическое мышление». Кризис во взаимоотношениях СССР и его союзников, распад мировой социалистической системы. (2 часа).	
4. Национальная политика и международные отношения. Распад системы централизованного управления. Усиление центробежных тенденций в межнациональных отношениях. «Парад суверенитетов». (2 часа).	
Августовские события 1991 г. Беловежские соглашения 1991 г. и распад СССР. (1 час).	

2. Составьте задания к указанным выше темам уроков с использованием предъявленного вам содержания. Необходимые форматы заданий:

- тестовое задание,
- задание с использованием иллюстрации,
- задание с использованием текста,
- задание на аргументацию,
- контрольное задание,
- обобщающее задание.

3. Подберите дополнительный материал к указанным темам уроков (карты, иллюстрации, схемы, видеофрагменты и пр.)

4. Подготовьте и защитите свои варианты разработки проблемного и традиционного уроков с использованием материала, представленного в данном историческом тексте.

ТРАДИЦИОННЫЙ УРОК НА ТЕМУ: «СССР 1985–1991 гг. ПЕРЕСТРОЙКА»

Цель урока: изучить начальный этап политики перестройки в СССР; ее причины, задачи, последствия экономических и политических реформ.

Задачи урока:

- сформировать конкретные представления о этапах перестройки в СССР, ее причинах, задачах и последствиях экономических и политических реформ, а также о роли М. С. Горбачева и Б.Н. Ельцина;
- формирование чувства сопричастности к событиям современной истории России;
- развивать умение анализировать учебный материал и исторические источники, делать общие выводы .

Тип урока: урок изучения нового материала.

Оборудование: компьютер, проектор, интерактивная доска.

Термины: «ускорение» и «обновление», гласность, демократизация, реабилитация, альтернатива, многопартийность.

Личности: Горбачев, Андропов, Ельцин, Рыжков, Шеварнадзе, Гайдар.

План изучения нового материала:

1. Истоки и причины перестройки.
2. Выбор стратегии реформ.
3. Экономические реформы.
4. Политическая борьба в 1987–1988 гг.
5. Неформальное движение и первые массовые выступления оппозиции.
6. Подъем национальных движений.

Актуализация ранее изученного материала

Внутренняя и внешняя политика СССР при Ю. В. Андропове.

Проблемы развития СССР в начале 80-х годов

Экономическая сфера	Социальная сфера	Политическая сфера
Кризис командной экономики: снижение темпов экономического роста, нарастающее отставание от передовых стран, поддержание экономики за счет продажи сырья; экстенсивное развитие, нарастание диспропорций в экономике, проблема дефицита, устаревшие методы управления, начало инфляции, развитие теневой экономики, рост преступности в экономической сфере.	Проблемы, связанные с понижением уровня жизни. Проблемы, связанные с психологическим состоянием общества: неверие в возможность перемен, недоверие к власти, нежелание работать в общественном секторе, привычка жить по двойным стандартам, социальная апатия. Продовольственные проблемы.	Кризис тоталитарной системы: бюрократия, коррупция, неспособность государственных органов к решению общественных проблем и т.д. Монополия партии на власть – её ответственность за углубление кризиса. Национальные проблемы. Внешиполитические проблемы. Непосильная гонка вооружений, война в Афганистане.

1. В чем проявлялось общественное осознание необходимости перемен?
2. Докажите назревшую необходимость перестройки социально-экономической и политической жизни страны.
3. Охарактеризуйте меры «косметического ремонта здания социализма».

«ПЕРЕСТРОЙКА» 1985–1991 гг.

Причины «перестройки».

2 точки зрения в историографии на причины перестройки.

Объективность происходящих процессов.

Перестройку Советскому Союзу « навязал» Запад? Почему зарубежные политологи, обозреватели-международники не верили в возможность радикальных реформ в СССР?

Приведите примеры в пользу каждой из точек зрения?

ЭТАПЫ ПРЕОБРАЗОВАНИЙ

Важнейшие политические мероприятия	Национальные проблемы СССР
<p>Генеральным секретарем ЦК КПСС в марте 1985г. избран М. С. Горбачев.</p> <p>Апрель 1985 г. – Пленум ЦК; обсуждение социально-экономического положения в стране, провозглашение курса на ускорение социально-экономического развития, предшествовавший период охарактеризован как застойный.</p>	
<p>Февраль-март 1986 г. – XXVII съезд КПСС – курс на совершенствование социализма Приняты планы 12 пятилетки(1986–1990 гг.) В отчётном докладе содержались идеи реформирования экономики в направлении рынка, политической системы – в направлении правового государства; гласность как важнейшее условие демократизации общества и элемент обновляющейся официальной идеологии. Ноябрь 1986 г. – Закон об индивидуальной трудовой деятельности (вступил в силу с 1.05.1987 г.).</p>	<p>26 апреля 1986 г. – авария на Чернобыльской АЭС.</p> <p>Апрель 1986 г. – обострение национальных проблем (выступления народа в Алма-Ате, Казахстан).</p>
<p>Январь 1987 г. – Пленум ЦК рассмотрел вопрос омоложения кадрового состава в руководстве партий. Гласность – открытость и правдивость в освящении прошлого.</p> <p>Февраль 1987 г. – разрешение на создание кооперативов в сфере производства товаров народного потребления, общественного питания и услуг.</p> <p>Июнь 1987 г. – первая за годы перестройки экономическая реформа (переход к экономическим методам руководства). Постановление о разрешении совместных предприятий.</p>	

<p>Март 1988 г. – В газете «Советская Россия» 13 марта 1988 г. было опубликовано письмо ленинградского учителя химии Н. Андреевой, озаглавленное «Не могу поступиться принципами». В письме защищался Сталин, осуждались «некие слои» интеллигенции – «духовные наследники» Дана и Мартова, «духовные ученики Троцкого и Ягоды». Считается, что указание о публикации было дано Е. Лигачевым, членом Политбюро, секретарем ЦК КПСС. Консолидация антиперестроечных сил.</p> <p>Июнь 1988 г. – XIX партконференция; решение о начале реформы политической системы. Решение о реформе политической системы в СССР. Курс на создание правового государства. Плюрализм.</p>	<p>Весна 1988 г. – начало войны между Арменией и Азербайджаном, погромы в Сумгаите.</p> <p>Декабрь 1988 г. – землетрясение в Армении.</p>
<p>Март 1989 г. – выборы в Верховный Совет народных депутатов на основании нового закона о выборах.</p> <p>25 марта – 9 июня – первый съезд народных депутатов СССР.</p>	<p>Апрель 1989 г. – разгон демонстрации в Тбилиси. Погромы в Фергане.</p>
<p>Март 1990 г. – III внеочередной съезд народных депутатов, переход к президентскому правлению (избран Горбачёв М.С.) Отмена 6-й статьи Конституции.</p> <p>Май 1990 г. на сессии Верховного совета впервые говорится о концепции перехода к рыночной экономике.</p> <p>Июль 1990 г. XXVIII съезд КПСС. Генсеком избран М. С. Горбачев. Раскол в КПСС.</p>	<p>«Парад суверенитетов» союзных республик.</p> <p>Февраль 1990 г. – лидеры Литвы провозглашают независимость.</p> <p>12 июня 1990 г. – I съезд народных депутатов России принимает Декларацию о государственном суверенитете России.</p>
<p>Январь 1991 г. – начало официальной регистрации политических партий и организаций.</p> <p>19–21 августа 1991 г. – выступление ГКЧП.</p> <p>24 августа 1991 г. – М. С. Горбачев сложил с себя полномочия Генсека ЦК КПСС.</p> <p>26 августа 1991 г. – приостановлена деятельность КПСС на территории СССР.</p> <p>6 сентября 1991 г. – признание Верховным Советом независимость Прибалтики.</p> <p>25 декабря 1991 г. – официальное заявление об отставке М. С. Горбачёва.</p>	<p>Январь 1991 г. – События в Вильнюсе и в Риге, связанные с попыткой сохранить республики Прибалтики в составе СССР.</p> <p>17 марта 1991 г. – референдум о судьбе СССР.</p> <p>Апрель 1991 г. – начало «Новоогарёвского процесса» – подготовка нового Союзного договора (подписание намечено на 20 августа).</p> <p>12 июня 1991 г. – выборы Президента РФ (Ельцин Б. Н.).</p>

	<p>8 декабря 1991 г. – руководители России, Украины и Белоруссии подписали соглашение о выходе из СССР и образовании СНГ.</p> <p>21 декабря 1991 г. – встреча в Алма-Ате. Декларация о прекращении существования СССР.</p>
--	--

Первый этап перестройки начался с экономических преобразований на основе ускорения социально-экономического развития страны.

Вопрос о радикальной перестройке экономической системы, а значит переход от плановой экономики к рыночной, в основе которой повышение экономической самостоятельности предприятий и развитие частной инициативы.

Заполнение таблицы по образцу:

Этап перестройки	Главная идея	Главная задача	Средства
апрель 1985 г. – лето 1988 г.	построение социализма с человеческим лицом	остановить разложение социалистической системы	осторожное реформирование при отсутствии целостной концепции реформ; активность «сверху»
лето 1988 г. – декабрь 1991 г.	радикальное реформирование, смена модели общественного развития	преобразование социалистической системы.	осуществлён переход к политическому плюрализму от однопартийности; гласность привела к идеологическому плюрализму; углубляются процессы демократизации общества

1. Перечислите экономические реформы, их задачи и методы осуществления.
2. В чем причины разгоревшейся политической борьбы в партийном руководстве, где все понимали необходимость преобразований, избавления общества от депрессии? Почему ни в обществе, ни в руководстве не сформировалось общего представления о направлении реформ?
3. Назовите причины первых неудач реформ.

Необходимость перехода к рынку во всех отраслях народного хозяйства.

Невозможность государства отказаться от монополии на управление экономикой, Непоследовательность экономической политики привела к падению производства, снижению уровня жизни населения и его недовольству руководством КПСС.

Причины неудач экономических преобразований. Необходимость выработки новых экономических законов, которые затрагивали основы экономических отношений в СССР. Тупик.

ЦЕЛИ ГЛАСНОСТИ, ЧЕМ МОТИВИРОВАЛАСЬ ЕЕ НЕОБХОДИМОСТЬ?

Как объяснить, что власти пытались скрыть последствия взрыва на Чернобыльской АЭС, в 130 км севернее Киева, несмотря на серьезную опасность радиоактивного заражения, хотя в то время речь шла о преобразованиях либерального характера?

Необходимость новых политических методов руководства. Падение авторитета КПСС.

Курс на перестройку тоталитарной системы в демократическую. Была проведена политическая реформа, главной целью которой являлась передача власти от КПСС к Советам и строительство правового государства.

Учреждение Съезда народных депутатов;

Выборы на альтернативной основе;

Преобразование Верховного Совета в постоянно действующий парламент.

МНОГОПАРТИЙНОСТЬ

Партийно-государственная элита не была готова к идеологическому многообразию. Некоторые радикально настроенные члены КПСС покидали ее ряды и присоединялись к новым политическим движениям. Лидером одного из них стал Б. Н. Ельцин.

КРИЗИС МЕЖНАЦИОНАЛЬНЫХ ОТНОШЕНИЙ И ОСЛАБЛЕНИЕ СССР

Проблема подписания нового союзного договора.

РАСПАД СССР

Кризис межнациональных отношений и ослабление СССР

Год	Республика	События	Итоги
1989			
1990			
1991			

Возможно ли было сохранить единый СССР?

Необходимо ли было сохранить СССР?

Правомерным ли было для С. Шушкевича, Б. Ельцина, Л. Кравчука решение о создании Содружества Независимых Государств на основе распавшегося, но формально существующего СССР?

Какие аргументы, на ваш взгляд, должны были быть предъявлены участниками совещания в Беловежской Пуще, чтобы аннулировать Союз?

«НОВОЕ МЫШЛЕНИЕ» ВО ВНЕШНЕЙ ПОЛИТИКЕ

В чем состояла необходимость для СССР появления концепции «нового политического мышления»?

ПРОБЛЕМНЫЙ УРОК НА ТЕМУ: «ПРИЧИНЫ ПЕРЕСТРОЙКИ»

Цели урока: формирование общего представления о причинах Перестройки.

Проблема: зачем понадобилась Перестройка? (возможны варианты формулировки, см. ниже).

Ресурсы: плакаты, раздаточные материалы.

Ход урока

Вводно-мотивационный этап (постановка главного вопроса)

В начале занятия следует актуализировать имеющиеся у школьников знания о позднем СССР. Далее возможны три варианта организации учебной деятельности на данном этапе (а также их различные комбинации).

Вариант 1 (базовый уровень, учебный текст).

Задание: изучите учебный текст. Определите предмет спора и основные позиции в данном споре. Сформулируйте главный вопрос урока.

«Разговор на автобусной остановке.

– Да, довели страну... Скоро автобусы вообще ходить перестанут. А я помню при Советской власти как часы ходили. Порядок – был! Держава – была! И пенсии нормальные платили. Всё этот Мишка-меченый со своей «Перестройкой»... Всё погубил!

– Верно-верно. Только ему еще американцы помогли. Точнее, они-то всё это и затеяли. А Горбачев – просто их «агент влияния», вот так.

– Ой, я таки вас умоляю, говорите кому-нибудь другому, кто не помнит. Какой порядок? Или забыли, как за колбасой за 2.20 в очередях по три часа давились? Или в Москву не ездили за продуктами? «Длинное, зеленое и колбасой пахнет» – загадка про советскую электричку! А порядок ваш только КГБ и обеспечивал – тем, что всех недовольных в психушку сажал!

– Так им там самое место! А то они к власти пришли и вон что устроили...

– Господа-товарищи, не ругайтесь! Кризис в СССР, конечно был, но и ломать его с налету не стоило, тут Горбачев много дел наворотил. Вот если бы Горбачевым был я... (все улыбаются)».

Вариант 2 (продвинутый базовый уровень, работа с документами). Прочитайте отрывки из трех работ исследователей, охарактеризуйте их взгляды своими словами. Сформулируйте главный вопрос урока.

1. «Советский Союз развалился не в результате стечения обстоятельств... Если бы Кремлю не пришлось сопротивляться совокупному эффекту СОИ (Стратегической оборонной инициативы США) и расширению оборонного арсенала, геополитическим неудачам в Польше и Афганистане, потере десятков миллиардов долларов в твердой валюте, получаемой за экспорт энергии, и ограничению доступа к технологии, можно было бы, не боясь ошибиться, предположить, что ему удалось бы выжить. Советский коммунизм не был организмом, способным на самопожирание... Это именно американская политика могла изменить и изменила ход истории» (из книги П. Швейцера «Победа»).

2. «Неожиданное появление Горбачева и процессы в его сознании, которые никто не мог предвидеть, привели к падению советского режима. Стоило исчезнуть (или ослабнуть) страху власти, стоило обществу ощутить, что власть не имеет ясной «безальтернативной» политики и что она – не монолит, как дремота застоя сменилась судорожной активностью» (из статьи Д. Фурмана «Политика ушла в подполье»).

3. «В середине 1980-х годов СССР столкнулся с тяжелым кризисом платежного баланса и финансовой системы, перешедшим в общеэкономический кризис, который обернулся резким падением производства и уровня жизни, политической дестабилизацией, и в конечном счете – *закономерным крахом* [Выделено автором.] сложившегося политического режима и советской империи» (из книги Е. Т. Гайдара «Гибель империи»).

4. «Быстрому разрушению государственных структур СССР предшествовало разрушение идеологии КПСС, а затем и самой КПСС. После этого Советский Союз как идеологическое государство и как новый социальный проект существовать уже не мог... Крушение марксистской идеологии в ее сложившихся в СССР догматических формах с неизбежностью вело к крушению прежних форм государственности и экономического строя. Этот процесс можно было бы сделать более плавным и менее болезненным, если бы партия не отошла в 1928–1933 гг. от политики нэпа или хотя бы восстановила эту политику в 50-е гг.» (из книги Р. Медведева «Советский Союз. Последние годы жизни»).

Вариант 3 (профильный уровень, работа с изобразительным рядом). Внимательно рассмотрите плакаты. Какие этапы истории СССР они характеризуют? Какое настроение передают? Всегда ли они передают реальные настроения населения, или мы имеем дело с официальной пропагандой? Сформулируйте главный вопрос урока.



Комментарий для учителя. Во всех трех вариантах необходимо вывести учеников на понимание факта существования в научном мире и обществе самых разных оценок причин Перестройки. В первом варианте представлены обыденные оценки, во втором – научные. Третий вариант требует свободной беседы с учащимися. Важно показать, что «всенародное одобрение», продемонстрированное на первом плакате, было не более чем мифом официальной пропаганды, однако вопрос о степени реального недовольства населения сложившейся системой остается открытым. На втором плакате отражены не только субъективные причины Перестройки (политика М. С. Горбачева) и ее активное одобрение в Западном мире (что многих настораживает), но и отчасти энтузиазм населения, в то время как на третьем плакате – понимание, что реформы завели в тупик (и надо ли было их тогда начинать?).

Главный вопрос урока может быть сформулирован в разных вариантах: зачем понадобилась Перестройка? нужна ли была Перестройка? почему началась Перестройка? и т.д.

Организация учебной деятельности

Вариант 1 (базовый уровень, работа с учебным текстом на уроке). Данный текст (сокращенный и адаптированный вариант текста А.В. Шубина) может быть предложен ученикам как раздаточный материал или использован преподавателем как основа лекции о причинах Перестройки.

Задание учащимся: заполните таблицу «Кто и чем был недоволен в СССР накануне Перестройки».

Кто был недоволен?	Причины недовольства

Реформы, начавшиеся после прихода к власти Горбачева, получили название «Перестройки». В середине 80-х гг. стремление к переменам приобрело массовый характер. Почему?

Советская экономика, справлявшаяся с ростом валовых показателей производства, оказывалась беспомощной, когда зашла речь об обеспечении потребностей разного качества. Например, люди, которые раньше довольствовались просто добротной одеждой, теперь хотели одеваться модно, а неповоротливая промышленность не могла угнаться за их потребностями. Это было одной из причин роста числа дефицитных товаров, то есть тех товаров, которые люди хотели приобрести, но не могли достать из-за недостаточного количества качественной и разнообразной продукции.

Рост культурного уровня жителей СССР вызывал растущие потребности в информации, литературе, продукции зарубежного кинематографа и др. Советские люди также стали задумываться об опасностях, которые раньше не учитывали. Прежде всего это касается экологических проблем. Люди хотели не только покупать качественные продукты и товары, но и жить в здоровой окружающей среде. Эти потребности не удовлетворялись. К тому же немалая часть произведенных (и попавших в статистику) продуктов портилась при хранении. Работники не были заинтересованы в том, чтобы предложить покупателю качественные продукты.

Одним из проявлений кризиса бюрократизированной индустриальной экономики стал кризис советского сельского хозяйства. Производство сельскохозяйственной продукции (как и других видов продукции) возрастало, и одновременно парадоксальным образом нарастал дефицит. В 1983 г. в СССР было произведено

16 млн тонн мяса, в то время как в США с их передовым сельским хозяйством – 27,8 млн тонн. Отрыв был не столь уж велик. Но, несмотря на рост производства мяса, его по-прежнему не хватало – особенно мяса хорошего качества. За хорошей колбасой выстраивались огромные очереди. Зарплата позволяла купить дорогую колбасу, которая теперь редко появлялась на прилавках. Раньше она там лежала – ведь население было беднее и не могло раскупить деликатесы. В этом и заключался кризис: справляясь с количеством, советская экономика по мере роста благосостояния проигрывала битву за качество.

Население имело деньги, чтобы купить продукты по относительно низким, фиксированным ценам. Но возможность получить доступ к продукту существовала далеко не всегда, и когда она возникала, человек стремился создать запас. То, что должны были получить многие понемножку, доставалось помногу тем, кто первым оказывался у кассы. Но по той же причине дефицитные товары редко доходили до прилавка, потому что первыми у кассы оказывались продавцы, их начальники и знакомые, а также начальники начальников и знакомые знакомых. Приоритет в распределении имели работники привилегированных закрытых предприятий, у которых тоже были свои родственники и знакомые. Образовывались теневые сети распределения, которые окончательно иссушали реки государственной торговли.

Дефицит на прилавках не совпадал с положением в холодильниках. По каналам личных знакомств дефицитные продукты расходились по стране. То, что было трудно купить, можно было достать. Это даже не было воровством – за дефицит официально расплачивались. Просто одни имели возможность его купить-достать, а другие должны были давиться в очередях, чтобы просто купить.

Снабжение Москвы, Ленинграда, Киева и ряда других городов было лучше. Эти города были центрами, откуда мясо, колбаса и т.д. развозились по стране «продуктовыми экскурсиями». В некоторых городах не всегда можно было купить и менее дефицитные продукты, такие как яйца и молоко. Такое положение вещей все сильнее раздражало советских людей, которые хотели покупать все, что им нужно в магазине и без большой очереди, а не тратить время и нервы на то, чтобы «доставать» продукты, качество которых было выше среднего, а иногда и просто среднее. К тому же население разочаровывалось в достижениях советской экономики, сравнивая их с достижениями стран Запада.

Советские люди также уже не хотели мириться с ролью бессловесных объектов управления, тем более, что коммунистическая идеология объявляла, что в СССР существует демократия, и народ является хозяином страны. Постепенно сформировалась основа гражданского общества – самостоятельные от власти общественные движения и идейные течения. Всеобщее возмущение вызывали номенклатурные привилегии, неэффективность работы бюрократического аппарата, произвол и безответственность чиновников, коррупция.

Несмотря на высокие военные расходы, возникла угроза отставания СССР в гонке вооружений, безопасность страны была серьезно поколеблена после размещения в Европе американских ракет средней дальности. СССР столкнулся с безвыходным положением в Афганистане.

Экономики обеих сверхдержав страдали от военных расходов. Но не будем забывать, что ВПК был также и мотором экономического развития. По одним оценкам СССР тратил 25–30% бюджета на военные нужды. Но эта цифра может включать продукцию двойного назначения. Оценки собственно военных расходов дают более скромную цифру в 16% бюджета к началу Перестройки.

В 1985–1986 гг. по экономике СССР был нанесен еще один дополнительный внешний удар – падением цен на нефть с 29 до 18 долларов за баррель. Но он был

отчасти компенсирован вводом в строй газопровода «Уренгой-Помары-Ужгород» с последующим изменением приоритетов в экспорте сырья, а также общим изменением международной обстановки.

В рамках СССР возобновились процессы нациестроительства, когда часть населения стала все более ясно осознавать важность своей принадлежности к конкретной этнокультуре, в то время как другая часть отождествляла себя с понятием «советский человек». Подъем национальных движений начался уже при Брежневле (массовые манифестации в Тбилиси в 1978 г., столкновения в Орджоникидзе в 1981 г.).

Разнородность народов СССР определяла и демографические различия – раннеиндустриальные южные республики переживали состояние демографического взрыва, а развитые индустриальные (Прибалтика, Россия, Украина, Белоруссия) – замедление темпов рождаемости. Численность населения росла неравномерно. Различие демографических показателей вело к росту напряженности между представителями различных культур.

Возрождение национального сознания особенно бурно шло в «национальных республиках», где этносы, в честь которых эти республики были названы («титульные» нации), имели некоторые привилегии при использовании национального языка и назначении руководящих кадров. Сами по себе эти привилегии приводили к переходу социальных противоречий между руководством и населением в этническую плоскость – политика, особенно культурная, проводилась в интересах прежде всего той этнической или клановой группы, которая «стояла у власти». Стали все четче намечаться противоречия «коренного» и «некоренного» населения. При этом нельзя забывать, что большинство народов не имели «своих» республик, и «титульные» кланы стремились к ассимиляции этих «меньшинств» для облегчения управляемости и укрепления монолитности своих стран.

Национальная консолидация становилась важным фактором социальной жизни СССР, и региональные кланы элиты уже задумывались о возможности использовать «национальное возрождение» в целях борьбы против центра.

Рост национального самосознания и рост социально-бытовых конфликтов, облеченных в национальную форму, вели к оттоку русского населения из национальных республик. А ведь русское и шире русскоязычное население было скрепляющим элементом общесоюзной государственной конструкции. За пределами России в 1959–1969 гг. проживал 31% русских, в 1970–1978 гг. – 12%. Одновременно шел встречный поток в Россию, которая для народов южной части СССР была и центром индустриальной культуры, и рынком и источником власти.

Как только обстановка в стране стала более свободной, все межнациональные конфликты вышли на поверхность. Однако это не значит, что в условиях укрепления авторитарного режима эти противоречия не реализовались бы в еще более разрушительной форме.

Комментарий для учителя. В ходе работы ученики быстро убеждаются, что в левой колонке самая распространенная запись – «все» (можно предложить следующие формы записи: «широкие слои населения», «население в целом»). Это положение можно живо проиллюстрировать популярным в «застойные» годы анекдотом:

«Встречаются два одноклассника через 20 лет.

– Ну как ты, где работаешь?

– В КГБ.

– Ух ты, ни разу не видел живого кагэбэшника. Чем вы хоть там занимаетесь?

- Коротко: теми, кто недоволен советской властью.
- А что, есть довольные?
- Есть, но ими занимается ОБХСС (Отдел борьбы с хищениями социалистической собственности)».

Тем не менее в отдельных случаях можно попытаться выявить и наиболее недовольные группы (например, доступ к информации, западным и запрещенным книгам, фильмам и пр. волновал в первую очередь интеллигенцию). Также в некоторых случаях недовольные группы ученикам сложно идентифицировать, и это может быть сделано уже в ходе беседы по изученному материалу с целью сформулировать ответ на главный вопрос урока. Например, можно отметить, что отставание в военно-технической сфере вызывало недовольство в армии и руководстве страны и отчасти примирило их с реформами.

Вариант 2 (продвинутый базовый уровень, работа с источниками).

Предлагается работа с таким историческим источником, как позднесоветские политические анекдоты. В настоящее время анекдоты рассматриваются как специфический и весьма ценный исторический источник (разновидность устного народного творчества), могущий способствовать изучению общественных настроений того или иного периода. Благодаря своей распространенности, мобильности и фактической неподконтрольности властям, политический анекдот, как одна из форм неформальной коммуникации, содержит в себе ценную информацию о политических стереотипах, свойственных в той или иной мере мышлению значительной части населения СССР, особенностях восприятия современниками советской власти и ее основных мероприятий.

Может быть организовано коллективное обсуждение анекдотов (они по очереди зачитываются преподавателем, после чего обсуждаются; в ходе беседы выявляется, о существовании каких проблем и причин недовольства в обществе свидетельствует анекдот). Другой вариант – групповая работа (каждая группа получает раздаточный материал с несколькими анекдотами для работы; требуется объяснить смысл анекдота своими словами и указать на те проблемы общественного развития, о которых он свидетельствует). Ниже анекдоты 1–6 посвящены в первую очередь экономической проблематике, 7–9 – социальным вопросам, 10–14 – политическому кризису, 15–18 – кризису идеологии.

1. «Для решения какой комплексной проблемы создается группа из следующих специалистов: математик, физик, биолог, инженер, врач, архитектор, экономист, юрист, философ?
 - Для уборки картофеля в колхозе».
2. «Продовольственный магазин. К прилавку мясного отдела подходит покупатель.
 - У вас рыбы нет?
 - Гра-а-жданин, у нас МЯСА НЕТ! А РЫБЫ НЕТ вон в то-о-м отделе, рыбном».
3. «Никсон спрашивает Брежнева:
 - Как вам удастся организовать плановое централизованное снабжение такой огромной страны?
 - Все везем в Москву, а оттуда сами развозят».
4. «Где мы будем покупать хлеб, если в США построят коммунизм?»
5. «В армянское радио пришел вопрос из-за границы:
 - Верно ли, что в СССР оплата не соответствует работе?»

– Неверно. Вполне соответствует. Они делают вид, что платят, а мы делаем вид, что работаем».

6. «Одна женщина проработала 20 лет на самоварном заводе, но за это время так и не смогла приобрести себе самовар.

Отчаявшись, она пишет письмо в ЦК КПСС:

«Я проработала уже 20 лет на самоварном заводе, но у меня до сих пор нету самовара.»

К ее удивлению через какое-то время приходит ответ:

«Уважаемая.....! К сожалению, ЦК не может Вам помочь в приобретении самовара. Но, учитывая Ваш стаж работы и Ваши заслуги, мы разрешаем Вам в виде исключения брать с работы по одной детали в день домой и собрать себе самовар самостоятельно».

Через два года женщина снова пишет письмо в ЦК КПСС:

«Я в отчаянии. Я все сделала, как вы написали. Я каждый день приносила с работы по одной детали... И что я имею в результате – в моем огороде стоят две ракеты СС20, но у меня все так же до сих пор нету самовара»».

7. «Выгнала учительница Вовочку в коридор за плохое поведение и говорит:

– Без отца чтоб в школу не приходил.

Стоит Вовочка в коридоре, хнычет. Проходит мимо директор.

Вовочка ему все рассказал. Директор спрашивает:

– А где работает твой отец?

– В ЦК.

Директор подошел к учительнице и говорит, что давайте, мол, дадим Вовочке испытательный срок, не будем сразу отца-то вызывать, он как-никак в ЦК работает.

Пришел Вовочка домой радостный и говорит отцу:

– Батя, опять твоя Центральная Котельная меня выручила».

8. «Перед светофором останавливается черная «Волга» первого секретаря горкома партии с номерным знаком 00–03. Рядом останавливается другая черная «Волга» с номерным знаком 00–02. Секретарь спрашивает:

– Простите, вы кем работаете? Что-то я вас не припомню.

– Крановщиком. Пивной кран открываю.

– Хм, а вы меня знаете?

– Нет, но судя по номеру твоей машины, ты тоже неплохо устроился».

9. «Мать Брежнева приехала к сыну в гости, посмотрела, как он живет, и расплакалась: «А вдруг снова придут большевики?»»

10. «–Когда состоялись первые советские выборы?

–Когда Бог поставил перед Адамом Еву и сказал: «Выбирай себе жену!»»

11. «Разговаривают советский и американский рабочие. «У нас есть свобода, – говорит американец. – Вот я могу выйти перед Белым домом и орать, что наш президент дурак, и мне ничего за это не будет». «Подумаешь, – отвечает наш рабочий. – Я тоже могу выйти на Красную площадь и проорать, что ваш президент дурак, и мне тоже ничего не будет».

12. «Два советских скрипача возвращаются с международного конкурса.

Один из них занял второе место, другой – 14. Занявший второе место очень переживает по этому поводу, и товарищ пытается его успокоить:

- Да брось ты убиваться, второе место тоже неплохо.
 - Но если бы я занял первое место, мне бы вручили скрипку Страдивари!
 - Дел-то. Подумаешь какая-то скрипка!
 - Ну как бы тебе объяснить чтобы ты понял? Для меня играть на скрипке Страдивари – это то же, что для тебя... я не знаю... ну, скажем как для тебя пострелять из маузера Дзержинского».
13. «– Какой самый фешенебельный в мире дом для престарелых?
– Кремль».
14. «Какая разница между художниками сюрреалистом, реалистом и соцреалистом?
– Сюрреалист пишет, что ощущает, реалист – что видит, соцреалист – что слышит».
15. «– Является ли коммунизм наукой?
– Нет. Если бы он был наукой, его бы сначала попробовали на собаках».
16. «На экзамене в мединституте профессор спрашивает:
– Чей это скелет?
– Не знаю.
– Чему вас пять лет учили?!
– Неужели Карла Маркса?!»
17. Включает человек телевизор. На первом канале выступает дорогой Леонид Ильич. Он переключает на второй: опять Брежнев. Третий включает – опять Брежнев. Четвертый включает – полковник КГБ с экрана грозит кулаком и говорит: «Ты у меня допереключаешься...»».
18. «В ГУМе потерялся ребенок. Милиционер его утешает:
– Ничего, сейчас объявим по радио, и родители твои найдутся.
– Объявите, пожалуйста, по «Би-Би-Си» – мои родители другого радио не слушают».

Возможен другой вариант работы – изучение отобранного фактического материала. Задание то же: о существовании каких проблем свидетельствуют данные факты? Какие слои населения могли в связи с ними проявлять недовольство? Ниже приведены лишь некоторые примеры фактического материала, который может быть использован в работе (учитель может его легко дополнить собственными примерами).

1. В 1985–1986 гг. произошло падение цен на нефть с 29 до 18 долларов за баррель. При этом топливо и электроэнергия составляли в 1980 г. 46,9% советского экспорта, в 1985 г. эта цифра выросла до 52,7%.
2. За пределами России в 1959–1969 гг. проживал 31% русских, в 1970–1978 гг. – 12%.
3. К середине 1980-х гг. в США было более 800 тысяч компьютеров, в СССР – 50 тысяч.
4. В 1960–1970-е гг. рождаемость снизилась на 25%, а смертность возросла на 15%.
5. «У нас русских третируют, как хотят. За помощью лучше ни к кому не обращаться, пожалуешься – себе хуже сделаешь. Все более-менее ответственные посты в руках казахов. Даже милиционеры открыто нам говорят: «Зачем приехали

в Казахстан, возвращайтесь в свою Россию» (из письма читательницы в газету «Правда»).

6. Очередь за обувью, 1983 г.



7.

Доля расходов на продукты питания и напитки в общих расходах на личное потребление в 1984 г. (в %, по Б.Н. Миронову)

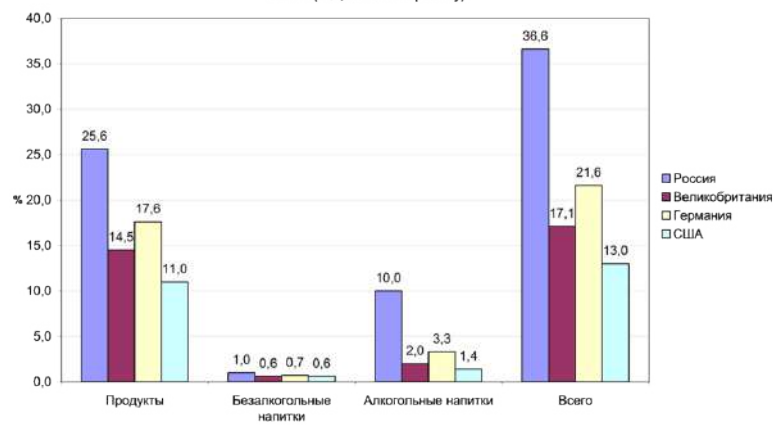

8.

Автомобили на 1000 человек населения (шт., по Б.Н. Миронову)

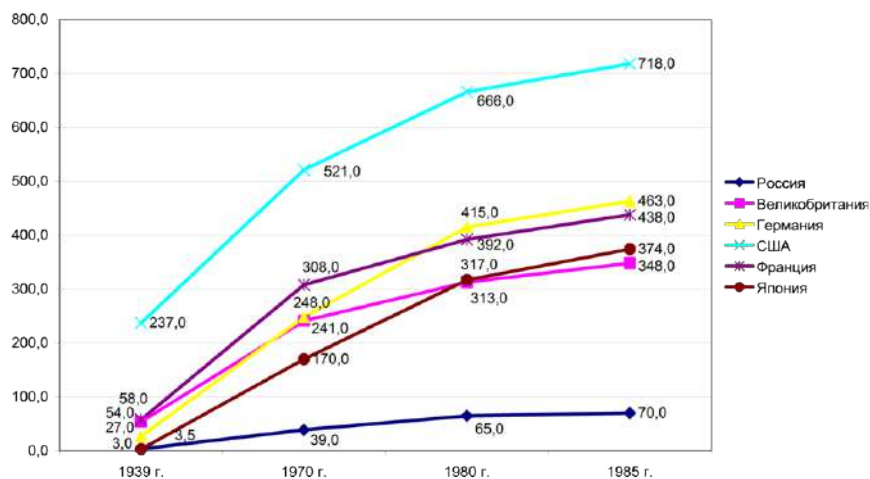

Вариант 3 (профильный уровень, опережающее домашнее задание). Подготовить краткие выступления (до 10 мин) о социально-экономических, социально-политических, этнонациональных, внешнеполитических и духовно-идеологических причинах кризиса СССР середины 1980-х гг. и начала Перестройки. Для ориентировки используются сведения и литература, представленные в настоящем издании.

Этап контроля и коррекции

На данном этапе подводятся итоги проделанной работы. Ученики должны в общем виде прийти к пониманию основных компонентов кризиса СССР, который и вызвал необходимость Перестройки: нарастание экономических проблем, кризис социальных отношений и управления, обострение межнациональных отношений, внешнеполитические сложности, идеологический кризис. В качестве проверочного задания можно попросить объяснить известную шутку первой половины 1980-х гг. «Парадоксы социализма»:

«Нет безработицы, однако никто ничего не делает.

Никто ничего не делает, однако план перевыполняется.

План перевыполняется, однако в магазинах ничего нет.

В магазинах ничего нет, однако в холодильниках всё есть.

В холодильниках всё есть, однако все недовольны.

Все недовольны, однако все голосуют за».

ПРИЛОЖЕНИЕ

Схемы социально-политической и социально-экономической структуры общества

Схемы, представленные вашему вниманию, позволяют получать в графической форме информацию об исторических событиях, которая обычно требует подробных и многословных разъяснений в текстах книг. Но чтобы правильно пользоваться схемами, нужно понять, как они устроены.

Здесь вы встретите два вида схем: структурные и идейные.

Структурные схемы изображают социально-политическую и социально-экономическую структуры общества в виде своего рода здания. Ниже расположены социальные слои, занятые непосредственно трудом на производстве (их часто называют трудящимися классами). Выше расположены средние слои, которые осуществляют посреднические, обслуживающие и творческие функции, либо сочетают трудовую и управленческую деятельность. Венчают «здание» господствующие слои (классы), в руках которых сосредоточены власть и собственность, принятие руководящих решений в данном обществе.

Вместе с социальной структурой мы размещаем государственные структуры, политические и социальные организации.

Идейные схемы позволяют нам посмотреть на эволюцию общества под другим углом зрения – с точки зрения ценностей и идеологий участников событий. Для этого мы размещаем их на представленной ниже круговой системе координат. По горизонтали этой схемы мы разметили противостоящие ценности индивидуальности и общности (общества как целого). По вертикали – также противостоящие ценности самоорганизации (самостоятельности) и этатизма (государственности, державности).

За пределами круга можно увидеть также промежуточные ценности, которые являются трактовками и вариациями этих основных.

Сочетание ценностей основных идеологий позволяет нам выделить восемь основных идеологических секторов.

- 1 Коммунисты (речь идет о классических коммунистах, прежде всего марксистах) – выступая за приоритет общественных интересов, они также поддерживают ценности демократии и интернационализма, что склоняет этот сектор в сторону самоорганизации, дальше от державности. К этому сектору относятся Маркс, Ленин, Троцкий. Однако нужно учитывать, что часть людей, считающих себя коммунистами, относятся к расположенному ниже социал-патриотическому сектору, о котором речь пойдет далее. Однако мы будем рассматривать сектора по часовой стрелке.
- 2 Социалисты (речь идет о демократических социалистах, которых марксисты часто называют «утопистами») – сторонники лишь такого воплощения общественной солидарности, которое не противостоит народовластию и самоорганизации трудящихся. В этом секторе находятся такие теоретики, как Прудон, Герцен, Лавров, Бакунин, Кропоткин. Умеренные сторонники этих идей обычно относят себя к социалистам и социал-демократам, радикальные – к анархо-синдикалистам и анархо-коммунистам. Анархизм – широкий спектр идей и учений, который расположен в радикальной части как этого сектора, так и соседнего – уже в виде анархо-индивидуализма.
- 3 Индивидуалисты (в радикальном варианте – анархо-индивидуалисты, в умеренном – чистые правозащитники или люди, стремящиеся освободить себя лично от зависимости от общества) ставят индивидуальную самостоятельность выше любых социальных задач и обязательств.
- 4 Демократы – сторонники общедемократических взглядов, свободы личности, но уже связанной правами других. Их приоритет – политическое полноправие человека, гражданская самоорганизация, а не социальные преобразования. Но они считают необходимым, чтобы гражданам были обеспечены также социальные гарантии, которые позволяют им полноценно участвовать в общественной жизни.
- 5 Либералы – сторонники политического плюрализма и принципа частной собственности. Признавая важность демократических принципов, они трактуют их как определенную государственную систему, основанную на парламентаризме и власти партий. В такой системе по сравнению с предыдущими секторами возрастает роль властной и имущественной элиты – приоритет личности дополняется защитой интересов элиты государственными структурами и создаваемыми ими законами.
- 6 Консерваторы – сторонники более твердого порядка, элитарной иерархии, сильного государства и традиционных норм морали, защищающих человека от быстрых перемен, в которых видится опасность для него. Развитие должно быть органичным, не нарушающим привычного для человека образа жизни (этот сектор хотя и отдает предпочтение государственному порядку, но все же тяготеет к «полушарию» личного, а не общественного).
- 7 Националисты – сторонники преодоления индивидуализма и социального разделения в пользу общегосударственной или этнической общности. В радикальном варианте – национал-тоталитарные концепции фашизма, нацизма.
- 8 Социал-патриоты – сторонники преодоления социального неравноправия с помощью усиления государства. Если для предыдущего сектора национальное

ИДЕЙНАЯ СИТУАЦИЯ В СССР в 1985 - 1987 гг.

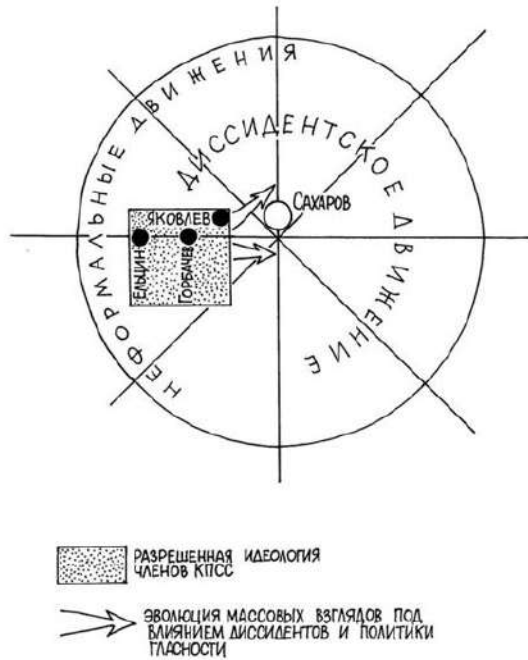

ИДЕЙНЫЕ ПРОЦЕССЫ В СССР в 1987 - 1990 гг.

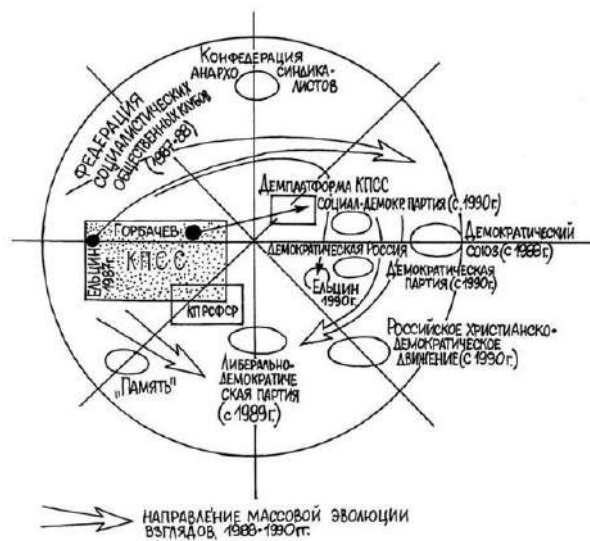

СССР в 1985 году.

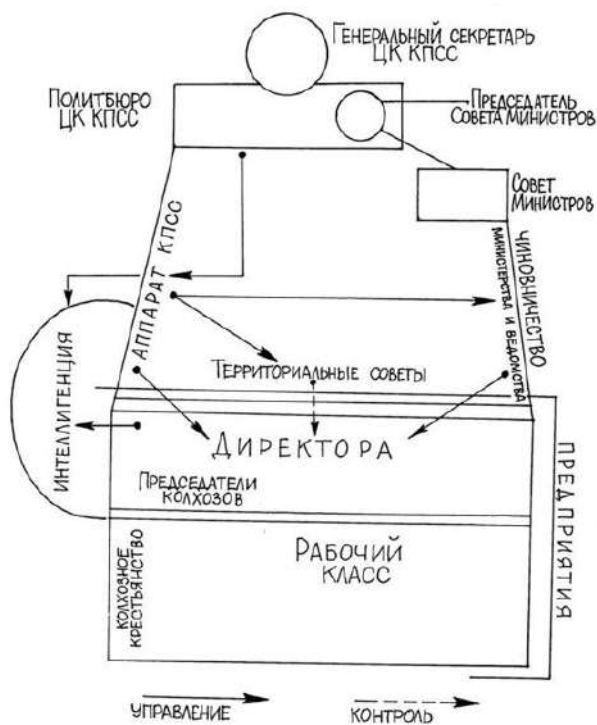

СССР в начале 1991 года.

